

# 出展のご案内

2次案内

見て、触れて、飲んで、聴いて、感じる

## 五感に訴える体感型展示会

暑さをひんやりクールダウン!

# 第6回 九州 猛暑対策展

同時開催



災害リスク  
対策推進展 2025



九州  
建設開発総合展 2025

九州ホーム &  
ビルディングショー 2025

九州 インフラ検査・維持管理・更新展 2025

会期

2025.6.18(水)▶19(木)

18(水)10:00~17:00 / 19(木)10:00~16:00

会場

マリンメッセ福岡 B館

主催

JMA 一般社団法人日本能率協会

リレー出展 / 早期出展申込締切日

2025年2月7日(金)

通常出展申込締切日

2025年3月14日(金)

出展ご検討の方は事務局までご連絡ください!

# 九州展全体の特徴

## すまいから都市開発まで建築・建設業界に関する 情報・技術・製品をプロに提案できる専門展示会

来場予定者数	5,000名
展示予定規模	180社/220ブース (同時開催展会含む)

### まちづくりをテーマに建築・建設業界に関する展示会を同時開催

本展は、住宅と商業施設の建築業界に向けた「九州ホーム&ビルディングショー」、都市計画・まちづくりの現場を支える建設業界が一堂に会する「九州建設開発総合展」、災害に強いまちづくりを実現する「九州災害リスク対策推進展」、社会インフラの整備を目指す「九州インフラ検査・維持管理・更新展」、熱中症対策など、現場作業に欠かせない製品が集う「九州猛暑対策展」など、5つの展示会を同時開催することで、相互の関連性を最大限に引き出し、技術・製品・情報交流を促進する場を提供いたします。

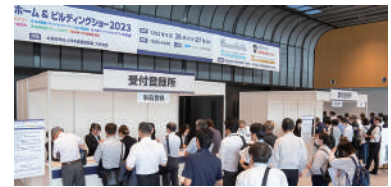

## “まちづくり”をテーマに 建築・建設 に関する 展示会 を同時開催。 約180社/220ブース が参加し、業界の最新情報を紹介いたします！

### 九州ホーム&ビルディングショー

住まい・商業施設・オフィスを造る、整備する

### 九州 インフラ検査・維持管理・更新展

“まち”をつなぎ、快適な都市での生活に  
不可欠なインフラを検査・維持管理し、暮らしを支える

### 九州 建設開発総合展

福岡を中心に、各都市で進む“まち”の  
開発(新設)、再開発を総合的に支援する

### 災害リスク 対策推進展

防災と減災のレベルを上げて、  
災害に強い安全で安心な“まち”をつくる

### 暑さをのりリクールダウン! 九州 猛暑対策展

“まち”を造る“ひと”の働く環境を整える

## 開催概要

- 第6回 九州猛暑対策展
- 九州ホーム&ビルディングショー
- 九州建設開発総合展
- 九州災害リスク対策推進展
- 九州インフラ検査・維持管理・更新展

会期 2025年6月18日(水)・19日(木)

18日(水) 10:00~17:00  
19日(木) 10:00~16:00

会場 マリンメッセ福岡 B館

主催 一般社団法人日本能率協会

後援 国土交通省 九州地方整備局/福岡県/福岡市/  
公益財団法人福岡観光コンベンションビューロー/  
一般財団法人福岡コンベンションセンター(順不同/予定)

予定規模 180社/220ブース(同時開催展会含む)

来場予定者数 5,000名(予定)※同時開催展からの相互入場者数を含む

入場料 1,000円(税込)(ただし、招待状持参者・事前登録者は無料)

## 来場者の8割以上が九州地域から!

来場者実績 **4,864名** (2024年実績)

### 業 種

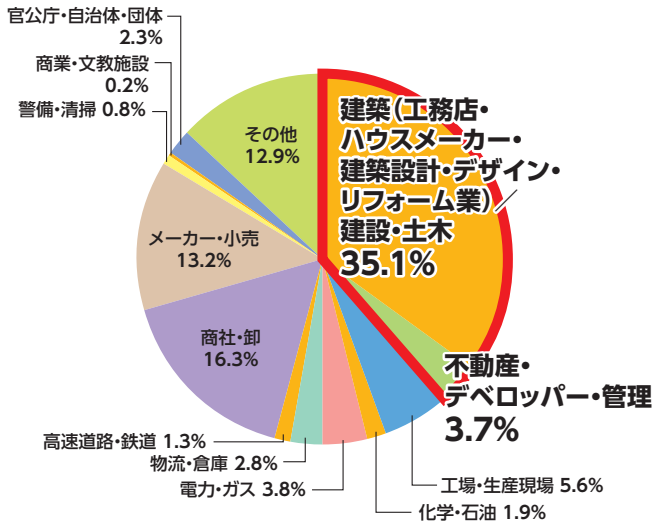

**住宅・建築業界のプロが多数来場しています!!**

### 地 域

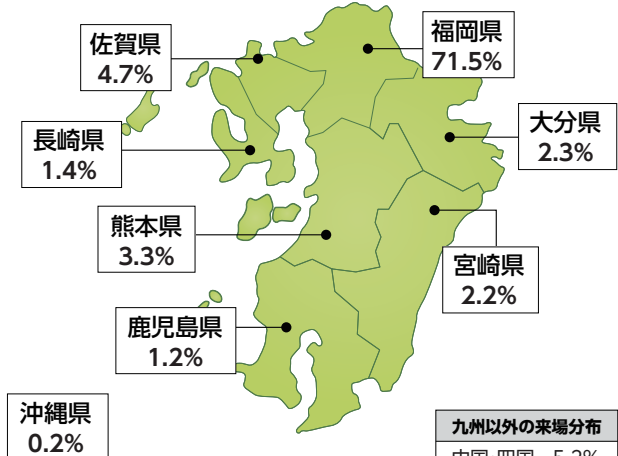

九州以外の来場分布	
中国・四国	5.2%
近畿	3.3%
中部・北陸	1.5%
関東	2.9%
東北	0.1%
北海道	0.1%

**九州地域での販路拡大・新規顧客開拓の場として絶好の機会!!**

### 役 職

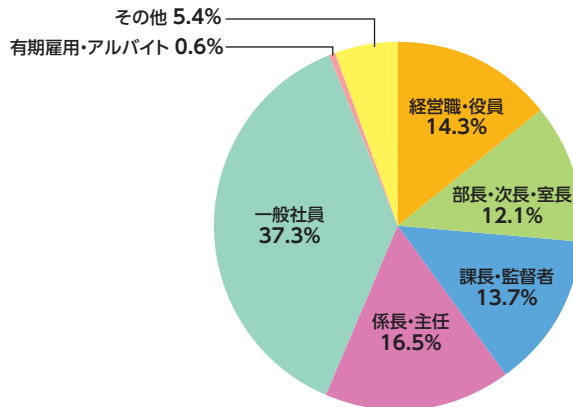

## 出展者・来場者の声

### 出展者の声

- 自社発信ではめぐり合うことができないターゲット層のお客様に出会うことができました。
- 差別化や健康を意識した工務店も多く前向きに検討していただける方に出会えました。
- 複数展示会が開催されているので、様々な業界、業種の方とお話できました。
- 展示会で製品を見て、触っていただくことが一番です。
- 九州の建設業界事情や文化を伺うことができたので、さらなる商品開発につなげたいです。

### 来場者の声

- 毎年この展示会に参加しています。新しい技術や普段は知ることができないことを学べ有意義でした。
- お客様に提案できる製品に出会いました。
- 複数製品を比較検討することができ、購入検討するうえで参考になりました。
- 福岡開催だと近くて参加しやすいです。
- 様々な展示会が同時に開催されているので、幅広いジャンルの製品が見れました。

# 出展対象・来場対象

第6回



暑さをひんやりクールダウン!

## 猛暑対策展

- 空調
- 除湿
- 工場扇
- 散水システム
- 安全・保安用品
- 熱中症対策食品
- 作業服・環境計測
- 冷却・保冷材
- ミスト
- 汗・ニオイ対策
- 紫外線対策
- 遮熱関連
- 断熱・遮熱材
- 遮熱塗料
- アプリ・ソフト・サービス
- 気象予測アプリ
- コンサルティングサービス
- AI/IoT など



建築のプロが集まる、業界の最新トレンドがわかる展示会

## 九州ホーム & ビルディングショー2025



～戸建てから団地・マンション・賃貸住宅まで～住まいに関する建材・部材・設備・サービス

### 第10回 九州ホームショー

- 建材・部材
- ふるさと建材/国産材/家具
- 設備・システム
- DIY・リフォーム提案
- 工務店・住宅フランチャイズ
- 災害・地震対策
- インテリア・家具
- 創エネ・蓄エネ・省エネ
- 建築資材・現場
- ガレージ・車庫

～建材・部材・設備や空間デザインまで～店舗・商業施設・オフィスに関する建材・部材・設備・インテリア製品・演出製品

### 第8回 九州店舗・施設・オフィス展

- 内装壁材
- 床材
- インテリア素材
- ファニチャー
- 照明器具
- ディスプレイ製品・什器
- 緑化・癒し・健康促進関連
- 演出機器
- サイン・看板
- 装飾材・造形物・ペイント
- 衛生・空調関連設備・備品

～リフォーム・リノベーション事業者向け建材・部材・設備・サービス～

### 第7回 九州リフォーム・リノベーション展

- 各種設備・機器
- 各種建材・資材
- メンテナンスサービス・設備・機器・用品
- 給排水・空調設備
- 診断・測定サービス・機器
- リフォーム・リニューアル・コンバージョン技術・建材
- セキュリティサービス・設備
- 省エネルギー・環境
- 建替

～業務の効率化、利益率の向上～

### 第2回 九州建築ソフト・DX・業務サポート展

- 現場管理・工程管理・設計・他各種ソフトウェア
- CAD
- 業務・営業効率化
- DX・IoT関連
- 検査・調査・保守保全メンテナンス

まちづくりの現場を支える建設業の展示会

# 九州 建設開発総合展 2025

- 工具
- 労働環境改善
- 電気設備
- ロボット
- GPS
- 評価・診断支援
- 解析ソフト
- 収集・運搬
- 女性活用・外国人採用支援
- 技術トレーニング・通信教育 など
- 作業衣
- 各種保険
- 機械設備
- 省人化・無人化技術
- AI・IoT
- 工法
- 作業・労務管理
- 公害防止
- 保護具・安全装置
- 土木・建設資材
- 測量・計測機器
- VR
- ビッグデータ活用
- CAD・シミュレーション
- 廃棄物処理
- アセスメント
- 福利厚生
- 清掃資機材
- 建機・重機
- ドローン
- RFID
- 設計・施工技術
- BIM活用
- 再資源化・リサイクル技術
- 人材派遣
- 働き方改革ツール



防災・減災、安全で安心なまちを目指して

# 九州 災害リスク 対策推進展 2025

- 防災製品
- 発電機・蓄電システム
- 仮設住宅・ベッド・トイレ
- ゴムボート
- 防風柵
- 防火・防水扉
- 耐震・制震・免震製品
- ドローン・探索機
- カッター・ジャッキ
- 救命胴衣
- シャッター・ネット・アンカー
- 消防ホース・消火器
- 気象予測・データ活用
- 救急・支援車両
- 土嚢・防水壁素材
- シェルター
- 風速・風向計
- リスクコンサルティング
- 防火・防水システム
- 防護服
- 止水板・ポンプ
- フェンス・壁
- 防火防水資材・建材
- 各種保険
- 警報システム
- 浄水器
- 水位測定システム
- 雨量計
- 周波測定機・地震計



インフラの長寿命化に向けて

# 九州 インフラ検査・維持管理・更新展 2025

- 点検作業車
- 配管・送電線
- 画像診断
- 補修・補強技術
- 制御・解析技術
- ドローン
- 土地改良材
- センサー・モニタリング
- 工法
- センサー
- 無人・ロボット
- 造園・緑化材ほか各種材料・溶剤
- 非破壊検査
- 通信サービス
- 情報セキュリティ など
- 道路用材
- 測量
- GPS・3D計測
- AI・IoTテクノロジー
- 橋梁・河川・港湾用材



## 来場対象

- 建設・土木
- 不動産デベロッパー・管理
- 物流・倉庫
- 警備・清掃
- ハウスメーカー・工務店
- 工場・生産現場
- 高速道路・鉄道
- 商業・文教施設
- 建築設計・デザイン
- 化学・石油
- 商社・卸
- 官公庁・自治体・団体
- リフォーム業
- 電力・ガス
- メーカー小売

# 前回(2024)結果報告

展示会



## 九州ホーム & ビルディングショー2024

会期 2024年6月19日(水)・20日(木) 10:00~16:00

会場 マリンメッセ福岡 B館

展示規模 全体:156社・団体/203ブース ※同時開催展を含む

主催 一般社団法人日本能率協会

共催 公益社団法人日本建築家協会 九州支部 ※ホーム&ビルディングショーのみ

後援 国土交通省 九州地方整備局/福岡県/福岡市/  
公益財団法人福岡観光コンベンションビューロー/  
一般財団法人福岡コンベンションセンター(順不同)

特別企画 グッドデザイン賞展in福岡/特別企画協力:公益財団法人日本デザイン振興会  
カーボンニュートラルソリューション展

来場登録者数

開催日	天気	来場登録者数
6月19日(水)		2,599名
6月20日(木)	のち	2,265名
合計		4,864名

会期中に受付登録所にて来場登録をされた人数。

※九州展全来場者:「九州 都市開発・建設総合展2024」「九州 災害リスク対策推進展2024」「九州 インフラ技術産業EXPO2024」  
「九州 ホーム&ビルディングショー2024」「第5回 九州猛暑対策展」の来場者。

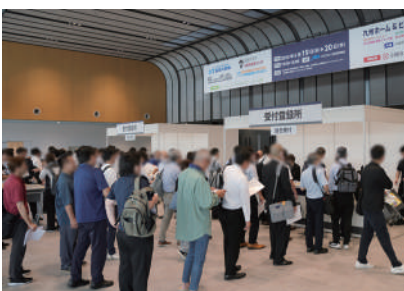

# 前回(2024)来場者アンケート集計結果

アンケート実施日:2024年6月19日(水)・20日(木)  
有効回答数:635件

※小数第2位を四捨五入しているため、合計が100%にならない場合があります。  
※複数回答形式の場合、回答比率の合計は通常100%を超えます。

## Q1 本展示会の満足度を教えてください。

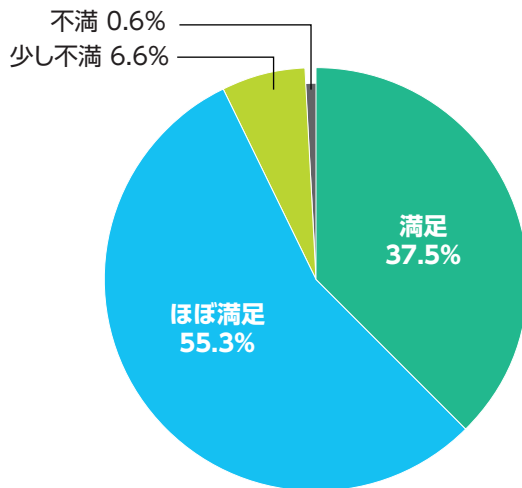

## Q2 本展への来場目的は何ですか※複数回答

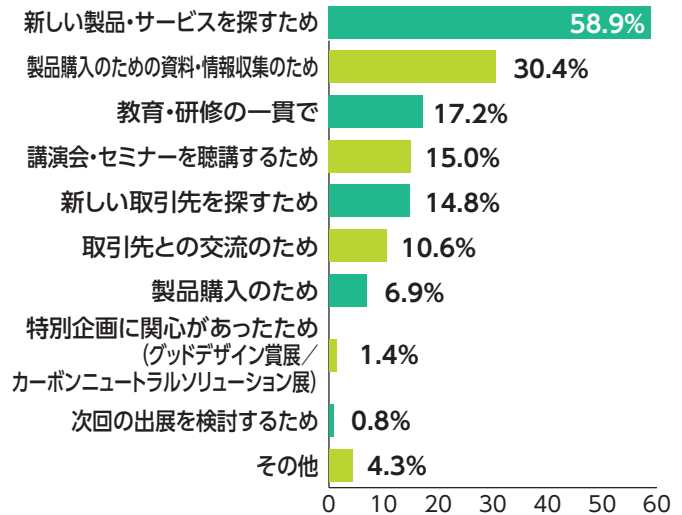

## Q3 会場内にはどのくらい滞在されましたか

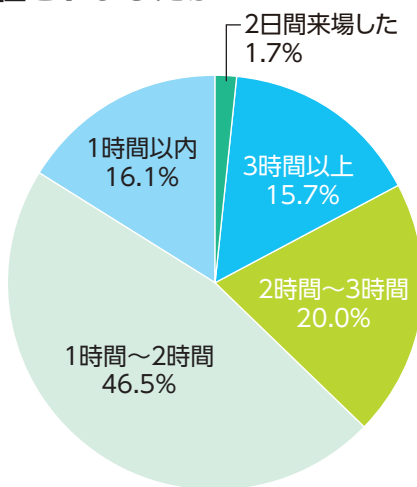

## Q4 会場内のブースは何社まわりましたか

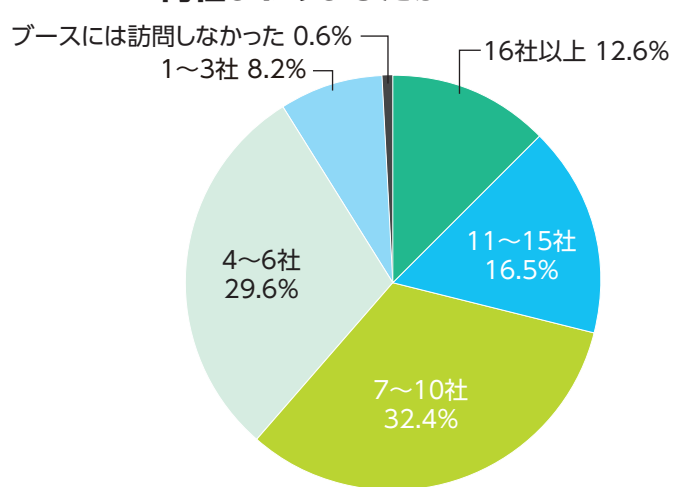

## Q5 次回の開催は2025年6月18日・19日です。ご来場のご意向をお聞かせください。

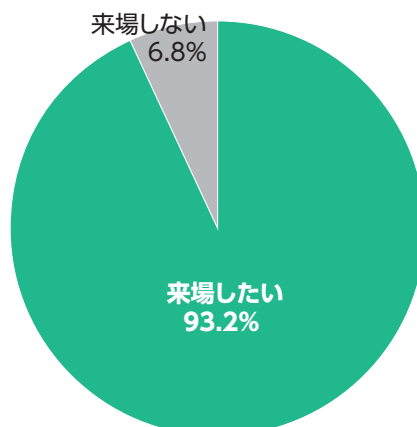

# 前回(2024)来場企業一覧(一部抜粋)

※法人格略、順不同  
※掲載名は来場者の申告によるものです。

会社・団体名	会社・団体名	会社・団体名	会社・団体名
アース環境サービス	大阪市	九州大学	三光タックスシステム
アース建築	オオスキ現場市場	九州大学学術研究都市推進機構	サンブランディング
アートジャパン	大谷塗料	九州電力	三洋ビル管理
アーバンライク	大塚建材店	九州電力送配電	サンリツ西日本
アイオロス	大塚刷毛製造	九州日新	三和シャッター工業
IKCS	大林組	九州バイリング	三和製作所
アイコトリョーフ	OPI	九州三菱電機販売	シー・アール・シー
アイセル	大牟田市	九電工	G-TEC
アイテック	オカムラ	九電テクノシステムズ	シーバイエス
愛電	奥村組	共栄金物	シービー・オー設計 九州支店
I-PEX	おたく	協栄工業	ジーマックス
アイム電機工業	オフィスK	協成	JR九州建設グループホールディングス
アイル	オリエンタル白石	京セラコミュニケーションシステム	JR九州コンサルタンツ
アインコーポレーション	かがし屋	共立電子工業	JR九州住宅
青木あすなろ建設	鹿児島道路	極東開発工業	JR九州商事
青木鉄工	果実堂	極東商会	JR西日本
明石機械工業	粕谷製網	旭洋	JA三井リース九州
アクティオ	化成品商事	桐井製作所	JA全農
朝日ウッドテック	香月肇設計事務所	キングラン九州 福岡支店	JFEテクノス
旭化成建材	旭化成ホームズ	近鉄エクスプレス	JCOM
旭化成ホームズ	旭工務店	きんでん	ジェイシーシー
旭工務店	アサヒコンサル	クトクコーポレーション	J.フロント都市開発
アサヒコンサル	アジアンエンジニアリング	熊本県生コンクリート工業組合	JFE商事鋼管管材
アジア航測	アジアンエンジニアリング	熊本酸素	ジェームス不動産
芦森エンジニアリング	アスカ	熊本大学	シチズンTIC
アスカエンジニアリング	アスク	倉敷化工	シビルネクスト
アトリエ365	安心設計	倉敷化工	清水建設
アトリエ結	安藤・間	鞍手総合医学社	ジャパンギャランティサービス
アネシス	EBLサービス	クリーク	昭栄化学工業
アム・トゥーワン	イオン九州	クリエートメディック	正和工業
安心設計	イオンテイルト	久留米県土整備事務所	昭和トータルサービス
安藤・間	いけうち	黒崎播磨	シロキ
EBLサービス	石川金属工業	クロダイト工業	新出光
イオン九州	石蔵商店	黒田木材商事	新出光不動産
イオンテイルト	石橋金物	経済産業省 九州経済産業局	新栄地研
いけうち	ICHIKAWA	KDDI	信号電材
石川金属工業	出田実業	KDDIスマートドローン	新明和工業
石蔵商店	糸島市	GENSHU	新菱冷熱工業
石橋金物	因幡電機産業	幸運トラック	スエナガ
ICHIKAWA	井上金庫販売	虹技	すえまつ興産
出田実業	伊万里信用金庫	広成建設	スギノマシン
糸島市	インクリースフィールド	コーナン商事	スクレッティング
因幡電機産業	ウイング	鴻池組	JFEスチール
井上金庫販売	ウエルシア薬局	神戸製鋼所	ストープリ
伊万里信用金庫	WELMA	神戸製鋼所 長府製造所	スペシャルエフエックス スタジオ
インクリースフィールド	海野建設	港湾空港総合技術センター	Smileメンテ
ウイング	エア・ウォーターリアライズ	コーユーレンティア	住電商事
ウエルシア薬局	ANA福岡空港	コクヨ	住友重機械建機クレーン
WELMA	栄住産業	九州大学病院	住友商事九州
海野建設	HY建築	コスモス薬品	住友商事ケミカル
エア・ウォーターリアライズ	エスエーティ	小林製薬	住友不動産
ANA福岡空港	エスエスイー	コベルコE&M	住友林業
栄住産業	エスエス産業	コマツ産機	住友林業クレスト
HY建築	SMB建材	コマツ産機ユニオン	陶山オートサービス
エスエーティ	エステップス	コマタ	スローライフ住宅設計
エスエスイー	エデュボルテ	五洋建設	西華産業
エスエス産業	NX商事	西部ガス	正興サービス&エンジニアリング
SMB建材	NTTフィールドテクノ	西部ガステクノソリューション	誠新産業
エステップス	エネアース	西部ガス都市開発	西部電気工業
エデュボルテ	ENEOS喜入基地	西部ガスホールディングス	誠和工機
NX商事	荏原環境プラント	酒井化学工業	セイワコーポレーション
NTTフィールドテクノ	荏原製作所	サカイ工業	生和コーポレーション
エネアース	NTTファシリティーズ	佐賀県庁	セルスワン
ENEOS喜入基地	オイルス工業	佐賀大学	積水マテリアルソリューションズ
荏原環境プラント	おうえん	佐世保木材協同組合	ゼクシオン
荏原製作所	大分市上下水道局	佐藤産業	銭高組
NTTファシリティーズ	大川鉄工	サン・ロード	セリタ建設
オイルス工業	大久保工業	三機サービス	ゼロ
おうえん	オークマ	山九	全国農業協同組合連合会
大分市上下水道局	大阪ガス	山九ロードエンジニアリング	泉州電業
大川鉄工		三協立山	仙台銘板
大久保工業		三共電気工事	全日本空輸
オークマ		三建産業	全農グリーンリソース
大阪ガス		三建設備工業	双日九州
		三晃金属工業	造幣局



※法人格略、順不同  
 ※掲載名は来場者の申告によるものです。

会社・団体名	会社・団体名	会社・団体名	会社・団体名
ソフトバンク	東洋産業	日本特殊塗料	細川産業
ソラテ空間設計	東洋ステンレス研磨工業	日本トリム	ホルツデザイン
第一高周波工業	東洋埠頭	日本バーカライジング	本多住宅産業
大運	東レ	日本ヒューム	マーク工業
タイオーズジャパン	東和産業九州	日本ビルケア	前田組
タイガー産業	トーエネック	日本品質保証機構	マグエックス
ダイキン工業	トーシンコーポレーション	日本放送協会	マクニカ
大光テクニカル	TOTO	日本マーズ	松井建設
大進開発	TOTO九州販売	日本ミクニヤ	松尾建設
大信ペイント	TOTOリモデルサービス	日本山村硝子	マルワ工業
大成建設	トーマツ	燃料油脂新聞社	三菱電気工業
大設計	トクラ	望住宅設計	ミサワホーム九州
大中環境	都市再生機構	バイオテックス	ミスミ工業
大東建託	戸田建設	ハウステンボス	溝口建設
大日本印刷	鳥取県	ハウステンボス熱供給	三谷産業
ダイハツ九州	TOPPAN	ハウスメイトパートナーズ	三井倉庫九州
太平洋マテリアル	TOPPANエッジ	ハウテック	ミツイワ
大豊産業	トヨタ&F福岡	博多港ふ頭	三菱UFJ銀行
ダイワ化成	豊田合成九州	博多大丸	三菱ケミカル
大和ハウス工業	トヨタ自動車北海道	HAKUグローバルプロジェクト	三菱ケミカルインフラテック
高砂熱学工業	トヨタ車体	白十字安全	三菱地所住宅加工センター
タカ食品工業	トヨタホーム九州	バナソニック	三菱重工機械システム
タカタ工務店	トヨタモビリティパーツ	バナソニックカーエレクトロニクス	三菱重工業
高橋	豊通マシナリー	バナソニックホームズ北九州	ミナト機工
高橋建設	ナイス	バナソニックリビング九州	南日本汽船
高原建築設計事務所	ナカケン	濱崎建築設備事務所	ミネベアミツミ
高松産業	長崎県産業振興財団	ハヤカワコーポレーション	宮崎県産業振興機構
高見沢サイバネティックス	中村学園	林テレンプ	宮崎県庁
タキゲン製造	中本ボックス	阪九フェリー	宮崎市
タキヤマ	西尾レントオール	阪和興業	未来工業
タキロンシーアイブラス	西九州倉庫	ビアリビング	ミライトワン
竹中工務店	西鉄ウェルネス	B&Lighting	向井商会
タケモリー級建築設計事務所	西鉄エム・テック	BX新生精機	ムラコシ精工
タスキ	西鉄エンジニアリング	BXテンバル	明電エンジニアリング
建吉組	西鉄情報システム	ビーエムシー	メカトロ九州
TANAX	西鉄ステーションサービス	P・Lab	持永木材
タマキホーム	西鉄バス北九州	ビーンズ	森鉄工
タマホーム	西鉄ビルマネジメント	東日本旅客鉄道	矢崎化工
タムラ	西日本鉄道	光が丘興産	ヤシマキザイ
地域産業活性化協会	西日本プラント工業	ヒコイ	八千代産業
中国化工	西日本高速道路メンテナンス九州	日立空調ソリューションズ	柳川合同
中国電力	西日本高速道路パトロール九州	日立建機	山口コーウン
中国木材	西日本電信電話	日立建機日本	山善
中部精機	西日本旅客鉄道	日立製作所	山田総合設計
長大テック	ニシハツ	日立プラントメカニクス	大和スレート
千代田インテグレ	ニシヒロ	姫路合同貨物自動車	ヤンマーグローバルCS
千代田工販	ニチアス	ヒューマンブリッジ協同組合	ヤンマー建機
津福工業	日刊建設工業新聞社	平島	ユアサ商事
ティーズ・アーキ・テクト	日刊工業新聞社	裕建	URリネージュ
TPR商事	日揮触媒化成	広島ガスプロバン	UBEマシナリー
帝金	日建設計	ファイブセンス	ユーラステクニカルサービス
帝人ファーマ	日産自動車	福岡県庁	ユシロ化学工業
デザインアーク	日新機工	福岡市	ユニオン建材工業
鉄建建設	日鉄エンジニアリング	福岡地所	陸上自衛隊
デンカ	日鉄環境エネルギーソリューション	福岡大学	LIXIL
天山設備設計	日鉄鋼板	福岡中小建設業協同組合	立命館大学
天神北税理士	日鉄物流	福徳興産	リビエラ
電動舎	日東樹脂工業	富士機材	菱東産業
DENBA JAPAN	日東紡績	富士工業販売	菱熱
天豊	日本アンテナ	富士チタン工業	Relife
東亜道路工業	日本車輛製造	富士通	レゾナンス
東亜非破壊検査	日本通運	富士貿易	レジエーラ
Too	日本ホワイトファーム	藤本興業	ロッテ
東急コミュニティー	日本ガイシ	プリヂストン	ワークマン
東京建物	日本紙パルプ商事	古河産業	ワイ・エム天神
東京電力パワーグリッド	日本乾溜工業	ブルデンシャル生命保険	YKK AP
東西化学産業	日本気象協会	フロンティアジャパン	ワイテック
東芝九州支社	日本計器	文化シャッター	和建
東芝デジタルソリューションズ	日本絨氈	文化シャッターサービス	和光堂
東芝プラントシステム	日本政策金融公庫	平成建設	わたなべ貿易
東宝ホーム	日本セイフティ	ベツタイ	ワンスコーポレーション
東北大学	日本設備工業	防衛省	
東洋機械産業	日本選鋼	ホームサポートながさき	
東洋建設	日本電力	星野建設	
東洋工業	日本電話工業	ポストン商会	

# 前回(2024)会場図

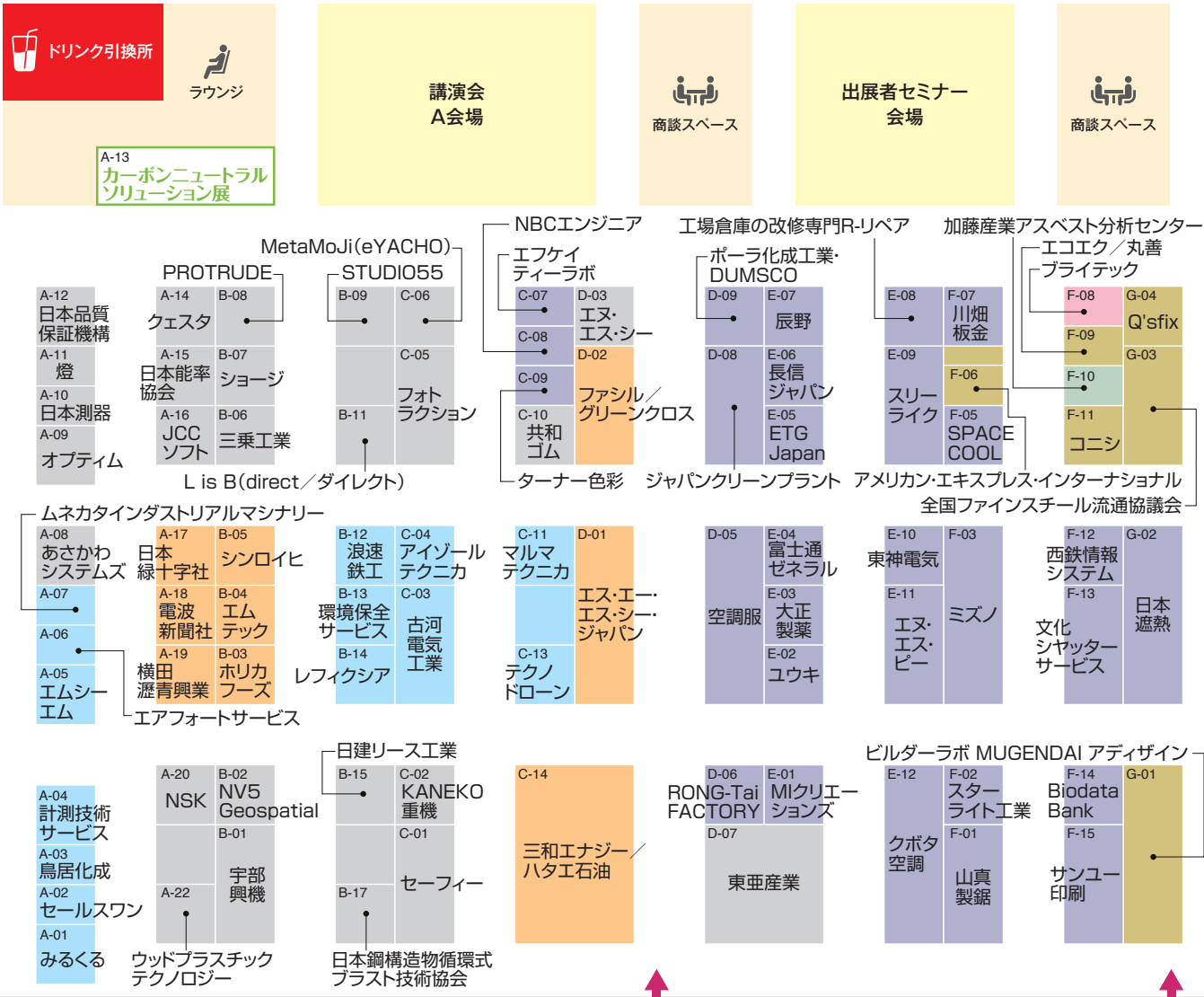

登録所

## 出展者一覧

### 九州都市開発・建設総合展

燈	A-11
あさかわシステムズ	A-08
ウッドプラスチックテクノロジー	A-22
宇部興機	B-01
エヌ・エス・シー	D-03
NSK	A-20
NV5 Geospatial	B-02
オプティム	A-09
KANEKO重機	C-02
共和ゴム	C-10
クエスト	A-14
JCCソフト	A-16
ショージ	B-07
STUDIO55	B-09
セーフィー	C-01
L is B(direct/ダイレクト)	B-11
東亜産業	D-07
日建リース工業	B-15
日本鋼構造物循環式プラスト技術協会	B-17
日本測器	A-10
日本品質保証機構	A-12
フォトラクション	C-05
PROTRUDE	B-08
三乗工業	B-06
MetaMoJi(eYACHO)	C-06

### 九州災害リスク対策推進展

エヌ・エス・シー・ジャパン	D-01
---------------	------

エムテック	B-04
三和エナジー/ハタエ石油	C-14
シンロイヒ	B-05
電波新聞社	A-18
日本緑十字社	A-17
ファシル/グリーンクロス	D-02
ホリカフーズ	B-03
横田瀝青興業	A-19

### 九州インフラ技術産業EXPO

アイゾールテクニカ	C-04
エアフォートサービス	A-06
エムシーエム	A-05
環境保全サービス	B-13
計測技術サービス	A-04
セールスワン	A-02
テクノドローン	C-13
鳥居化成	A-03
浪速鉄工	B-12
古河電気工業	C-03
マルマテクニカ	C-11
みるくる	A-01
ムネカタインダストリアルマシナリー	A-07
レフィクシア	B-14

### 九州猛暑対策展

ETG Japan	E-05
エヌ・エス・シー	E-11
NBCエンジニア	C-08
エフケイティールラボ	C-07

MIクリエーションズ	E-01
川畑板金	F-07
空調服	D-05
クボタ空調	E-12
工場倉庫の改修専門R-リペア	E-08
サンユー印刷	F-15
ジャパングリーンプラント	D-08
スターライト工業	F-02
SPACECOOL	F-05
スリーライク	E-09
ターナー色彩	C-09
大正製薬	E-03
辰野	E-07
長信ジャパン	E-06
東神電気	E-10
西鉄情報システム	F-12
日本遮熱	G-02
Biodata Bank	F-14
富士通ゼネラル	E-04
文化シャッターサービス	F-13
ポーラ化成工業・DUMSCO	D-09
ミスノ	F-03
山真製鋸	F-01
ユウキ	E-02
RONG-Tai FACTORY	D-06

### 九州ホーム & ビルディングショー

九州ホームショー	
浅野金属工業	J-15
アメリカン・エクスプレス・インターナショナル	F-06



講演会  
B会場

飲食ラウンジ

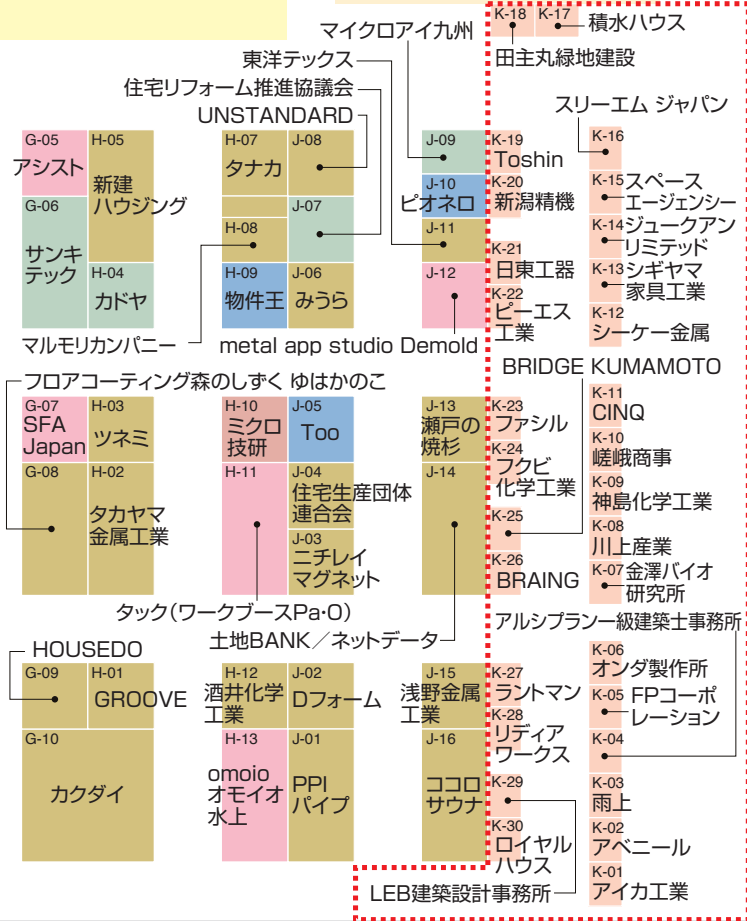

**特別企画**

### カーボンニュートラルソリューション展

再生可能エネルギー、メタネーション、ZEBなど  
持続可能な社会実現のため、  
カーボンニュートラルにフォーカスをあて最新事例、製品・取り組み・  
未来に向けた仕組みづくりを発信しました。

**【ご参画企業】**

**特別企画** 建築・建設業界向け

## GOOD DESIGN

**グッドデザイン賞展 in 福岡**  
特別企画協力：公益財団法人日本デザイン振興会  
建築・建設業界に向けた製品・サービスを受賞した企業が30社集結!

※五十音順

UNSTANDARD	J-08	タクク(ワークブース Pa-O)	H-11	シーケー金属	K-12
エコエク/丸善	F-09	プライベート	F-08	シギヤマ家具工業	K-13
カクダイ	G-10	metal app studio Demold	J-12	ジュークアンリミテッド	K-14
Q'sfix	G-04	<b>九州リフォーム・リノベーション展</b>		スペースエージェンシー	K-15
GROOVE	H-01	加藤産業アスベスト分析センター	F-10	スリーエム ジャパン	K-16
ココロサウナ	J-16	カドヤ	H-04	積水ハウス	K-17
コニシ	F-11	サンキテック	G-06	田主丸緑地建設	K-18
酒井化学工業	H-12	住宅リフォーム推進協議会	J-07	Toshin	K-19
住宅生産団体連合会	J-04	マイクロアイ九州	J-09	新潟精機	K-20
新建ハウジング	H-05			日東工器	K-21
瀬戸の焼杉	J-13	<b>九州建築ソフトウェア・業務サポート展</b>		ピーエス工業	K-22
全国ファインスチール流通協議会	G-03	Too	J-05	ファシル	K-23
タカヤマ金属工業	H-02	ピオネロ	J-10	フクビ化学工業	K-24
タナカ	H-07	物件王	H-09	BRIDGE KUMAMOTO	K-25
ツネミ	H-03			BRAING	K-26
Dフォーム	J-02	<b>九州トイレ産業展</b>		ラントマン	K-27
東洋テックス	J-11	マイクロ技研	H-10	リディアワークス	K-28
土地BANK/ネットデータ	J-14			LEB建築設計事務所	K-29
ニチレイマグネット	J-03			ロイヤルハウス	K-30
HOUSEDO	G-09	<b>特別企画</b> <b>賞展</b>			
PPIパイプ	J-01	アイカ工業	K-01		
ビルダーラボ MUGENDAI アデザイン	G-01	アベニール	K-02		
フロアコーティング森のしずく ゆはかのこ	G-08	雨上	K-03		
マルモリカンパニー	H-08	アルシプラン一級建築士事務所	K-04		
みうら	J-06	FPコーポレーション	K-05		
<b>九州店舗・施設・オフィス展</b>		オンダ製作所	K-06		
アシスト	G-05	金澤バイオ研究所	K-07		
SFA Japan	G-07	川上産業	K-08		
omoio オモイオ 水上	H-13	神島化学工業	K-09		
		嵯峨商事	K-10		
		CINQ	K-11		

# 前回(2024)講演会

主催者講演会		(法人格・敬称略)	
6月19日(水)			
A会場		B会場	
10:30 ▼ 11:15	<b>A-1 ZEB最前線1</b> <b>炭素社会の実現に向けて～ZEBの実現とその先の取り組み～</b> 脱炭素社会の実現に向けて、建築分野のエネルギー消費量の削減が求められている。そのため、建築物をZEB(ゼロエネルギービル)化する動きは活発になっており、多くの事例が出てきている。講演では、どうすればZEBを実現できるのか、また、ZEBの課題は何かについて論じ、今後の建築分野の発展について考えました。	<b>B-1</b> <b>法制度・市場の変化</b> <b>はやわかり解説と最新工務店事例</b>	三浦 祐成 新建新聞社 代表取締役社長
11:35 ▼ 12:20	<b>A-2</b> <b>九州地域の活性化、まちづくり・地方創生の今後の在り方</b> ワークヴィジョンズ 代表取締役 建築家/クリエイティブディレクター 西村 浩	<b>B-2</b> ★建築士会CPD認定プログラム <b>警固竹友寮</b> <b>通り土間を積層した木の住まいで未来の環境につなぐ</b> 脱炭素が提唱され、一人世帯が増え、働き方の多様化が進む現代において、都市に心地良く住まう在り方を模索しました。福岡市中心に建つ当社単身寮で実践した新しい住まいの提案、環境配慮、都市木造への取り組みをご紹介します。これからの集合住宅について考えました。	木下 美佳 竹中工務店 設計部主任
12:40 ▼ 13:25	<b>A-3</b> <b>インフラ分野のDX推進</b> <b>～九州地方整備局の取り組み～</b> ・国交省におけるインフラ分野のDX ・九州地方整備局のDX推進の取り組み	<b>B-3</b> <b>人手不足時代を生き抜く:</b> <b>スマートビルに関する動向とビルメンテナンス事例の紹介</b> <b>～ビルマネジメント全体のライフサイクルコストの最適化とエネルギー管理の効率化の実現～</b> 日本社会が人手不足という大きな課題に直面する中、スマートビルの導入は脱炭素社会の実現や労働生産性の向上、といった大きな社会課題解決の切り札として大きな注目を集めています。本セッションでは、スマートビルガイドラインの策定など最新の動向にも触れつつ、ビルポの稲垣氏が実践しているビルメンテナンス効率化の最前線であるロボット活用や、ビルマネジメント全体のライフサイクルコストの最適化、エネルギー管理の効率化、そして人手不足問題の解決策について、具体的な事例を通じ紹介いたしました。	平山 雄太 稲垣 太一 IDEAPOST 代表取締役社長/ 九州先端科学技術研究所 (ISIT) 特別研究員/ 福岡地域戦略推進協議会シニアフェロー Builpo 代表取締役
13:45 ▼ 14:30	<b>A-4</b> <b>エネルギー・環境ビジネスと経営の未来</b> <b>～持続可能なまちづくりを通じて地域社会を豊かにする新たな動き～</b> 脱炭素化の流れや紛争、自然災害などの影響により、企業にとって安定したエネルギーインフラの確保は重要な課題となっています。本講演では、企業のエネルギーセキュリティやレジリエンス、そして持続可能な社会構築における企業経営の重要性に焦点を当てます。さらに、国内外の先進的な事例を紹介し、自社のビジネスに取り入れられる具体的なアイデアを提供しました。	<b>B-4</b> ★建築士会CPD認定プログラム <b>日本建築家協会九州支部</b> <b>建築と素材</b> <b>～鳥飼八幡宮 式年遷宮を事例として～</b> 人が神々しさを感じるのはどんな空間なのか、神聖な場所ってどんなところなのか想像するところからプランや素材の決定に至るまでのデザインプロセスを紹介しながら、九州において建築が持つ可能性や社会性をお話しました。	二宮 隆史 一級建築士事務所 二宮設計 代表
14:50 ▼ 15:35	<b>A-5</b> <b>職場の高齢化と人手不足対策</b> <b>～労働安全衛生の視点からの提案～</b> 現在国内企業は高齢化と人手不足の2つの構造的課題に直面している。安全衛生において高齢者の身体・生理機能の低下や人手不足に加え時間外労働時間の制限は、業務繁忙化や偏った長時間労働等、労災リスクを孕んでいる。この課題に向けた取り組みの中から働きやすく安全な職場環境を醸成するためのヒントを探りました。	<b>B-5</b> ★建築士会CPD認定プログラム <b>日本建築家協会九州支部</b> <b>人々を柔らかく包み込む空間とは</b> <b>～木造木質化建築の実践を通して～</b> 建築は人々を囲い、外部から守るためだけでなく、そこに集い、空間を共有することで一体感や安心感を生む。人々を柔らかく包み込む空間を木でつくることの意味を問い、木造木質化建築の実践を通して木でつくることの空間的価値観をいくつかの事例紹介によりレクチャーしました。	智原 聖治 智原聖治アトリエ一級建築士事務所 代表取締役

出展者セミナー		(法人格・敬称略)	
6月19日(水)		6月20日(木)	
12:40 ▼ 13:25	<b>C-1</b> [LRTK]スマホで簡単点検と高精度位置方位情報付き写真撮影による現場DX レフィクシア	<b>C-3</b> 集客・売上減少の今！ 令和の認知・集客・受注はこれだ！ LIXIL提携講師/ビルダーラボ チェアマン/経営アナリスト 仲村 健一	
13:45 ▼ 14:30	<b>C-2</b> 現場ですぐにわかる！リアルタイム地中探査機技術による埋設物発見の新しい手法 マルマテクニカ	<b>C-4</b> 中古住宅時代到来！ 不動産×リノベでエンドユーザーに選ばれるビジネスモデル大公開！ HOUSEDO	

# 主催者講演会

(法人格・敬称略)

6月20日(木)

	A会場	B会場
10:30 ▼ 11:15	<p><b>A-6 ZEB最前線2</b>  <b>カーボンニュートラルへ向けたZEBへの取組事例</b>                      ～九州地区を中心としたZEB事例の紹介～                      カーボンニュートラルに向けて、庁舎や病院、博物館、アリーナなど幅広い用途でZEB化に取り組んでいる。九州地区の事例を中心に取組み内容を紹介しました。</p> <p>梓設計 設備システム部門 副代表 機械システム部 部長                      阿部 克史 </p>	<p><b>B-6</b>  <b>日本の建てたい家</b>                      ・地方の大工工務店が請負業態から脱し、                      「建てたい家づくり」ができる地域工務店へと変化した過程                      ・日本の建てたい家とは                      ・工務店だからできる本物の木の家</p> <p>安成工務店 住宅事業部長                      弘中 一久 </p>
11:35 ▼ 12:20	<p><b>A-7</b> ★建築士会CPD認定プログラム  <b>建築と空間づくりの新しい潮流</b>                      ～九州エリア・東京エリアの最新空間づくりと今後の建築課題～                      近年における技術革新や社会問題、環境変動などによる生活環境の変化のなかで、建築や空間の価値や、その枠組みの捉え方も、大きな変革期を迎えつつあります。九州、東京を拠点に建築・空間づくりをする建築家二人が、設計実務や研究活動を通して実感している新しい潮流についてトークセッションしました。</p> <p>山本想太郎設計アトリエ 代表 山本 想太郎                       九州大学大学院 人間環境学研究院 教授 末廣 香織 </p>	<p><b>B-7</b>  <b>カーボンニュートラルの実現に向けた住宅・建築物の省エネ化について</b></p> <p>国土交通省 九州地方整備局 建政部 住宅調整官                      栗原 崇宏 </p>
12:40 ▼ 13:25	<p><b>A-8</b>  <b>21世紀・次の四半世紀へ住宅メーカーのビジョンを聞く：「幸せ」を掲げる積水ハウスの場合</b>                      『「幸せ」という付加価値の提供』を掲げている積水ハウス。住宅業界を取り巻く環境が大きく変化している昨今、同社がなぜそのようなビジョンにたどり着いたのか、また、そのビジョンをどのように技術や製品開発と融合させるのか、同社の経営理念、調査・研究成果を含めご紹介しました。</p> <p>神戸芸術工科大学 学長 松村 秀一                       積水ハウス 常務執行役員 上木 宏平                       積水ハウス フェロー R&amp;D本部 河崎 由美子 </p>	<p><b>B-8</b>  <b>気候変動適応法における熱中症対策について</b>                      気候変動適応の分野である熱中症対策を強化するため、令和5年4月に気候変動適応法及び独立行政法人環境再生保全機構法の一部を改正する法律(令和5年法律第23号)が可決・成立しました。改正法では、熱中症対策実行計画の法定計画への格上げ、熱中症警戒情報の法定化及び熱中症特別警戒情報の創設、市町村長による指定暑熱避難施設(クーリングシェルター)及び熱中症対策普及団体の指定の制度等が措置されましたので、熱中症対策の法制度について、改正法の内容を中心に説明いたしました。</p> <p>環境省 九州地方環境事務所 環境対策課 課長補佐 岩村 幸美 </p>
13:45 ▼ 14:30		<p><b>B-9 日本建築家協会九州支部</b> ★建築士会CPD認定プログラム  <b>公共建築と木質化</b>                      不特定多数の利用者への安心安全、地域の活性化などが求められる公共建築の役割をふまえた上で、クライアント要求である「木(もく)」利用に対する、活用手法やその在り方について事例を交えながら説明しました。</p> <p>久米設計 九州支社 設計本部 部長 野原 啓司 </p>
14:50 ▼ 15:35	<p><b>A-10</b>  <b>今の労働安全衛生活動では不十分!? 質の高い活動に必要な“次の一手”とは??</b>                      企業・組織では日々事故・災害を起こさないように、また健康でいられるように、労働安全衛生担当者を中心に、安全衛生活動に日々尽力している。しかし、事故・災害は起きるし、健康上の問題も企業は抱えている。そのために、安全衛生委員会や職場会議を通じて、働く人みんなでその状況を共有し、話し合い、そして改善策を出し合っている。それにも関わらず、事故・災害も健康上の問題も無くならない。それは何故なのか?安全衛生担当者の悩むところである。その悩みを共有するとともに、その改善に向けた解決策について共有しました。</p> <p>NITTA CONSULTING FIRM 代表取締役 仁田 晃人 </p>	<p><b>B-10 日本建築家協会九州支部</b> ★建築士会CPD認定プログラム  <b>気配をつかまえる</b>                      建築を通して、見えないもの、くらしの中に馴染んでいて普段は気づきにくいものを押上げられないだろうかと考えています。敷地やその周辺を観察し、まちの歴史を調べるあいだに、どこかで自分の身体が面白いと感じるものをつかまえる瞬間があります。これは「コンテクスト」と言うよりも、「気配」の方が近い気がしています。一度見つけて気になり始めると登場人物のように感じられて、頭の中で、あるいは手を動かす中で、あるいは模型をつくる中でそれらが空間を削り出していく。この「気配」を建築にしたいのです。</p> <p>百枝優建築設計事務所 百枝 優 </p>

# 前回(2024)出展者アンケート集計結果

アンケート実施日:2024年6月19日(水)・20日(木)  
有効回答数:30件

※小数第2位を四捨五入しているため、合計が100%にならない場合があります。  
※複数回答形式の場合、回答比率の合計は通常100%を超えます。

## Q1 本展示会の満足度を教えてください。

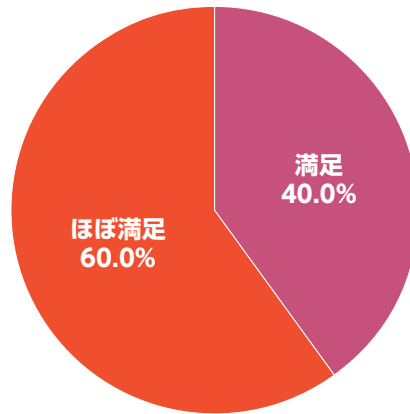

## Q2 出展目的とその評価をお聞かせください。※複数回答

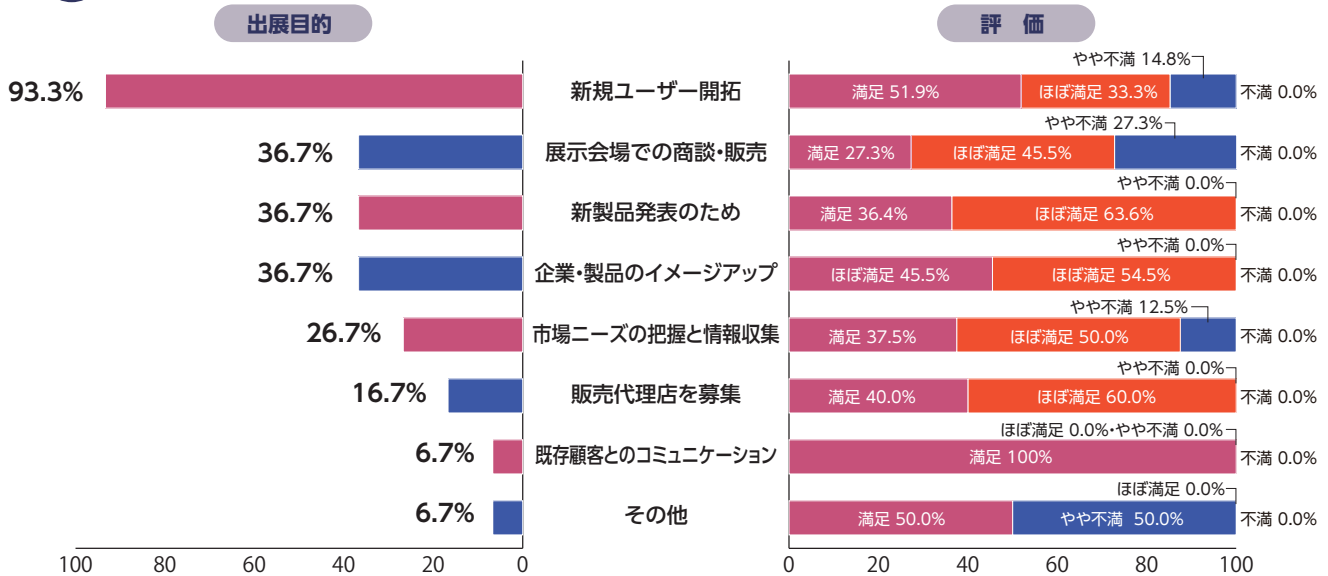

## Q3 本展示会选择された理由※複数回答

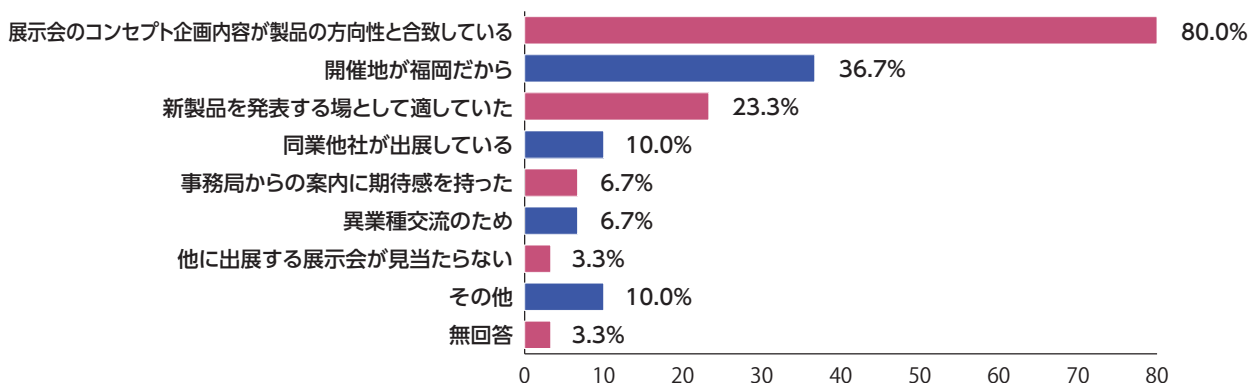

# 九州猛暑対策展

**Q4** 来場者の質(業種・職種)に満足されましたか?

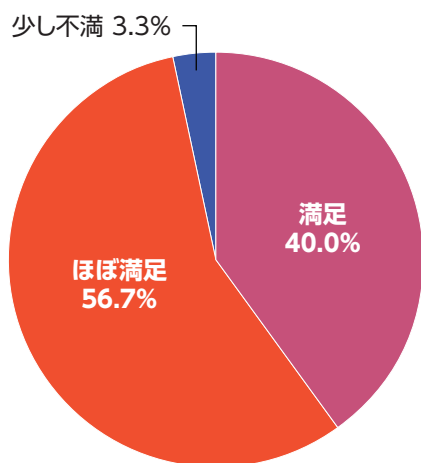

**Q5** 貴社ブースへの一日の訪問者数はどのくらいでしたか?

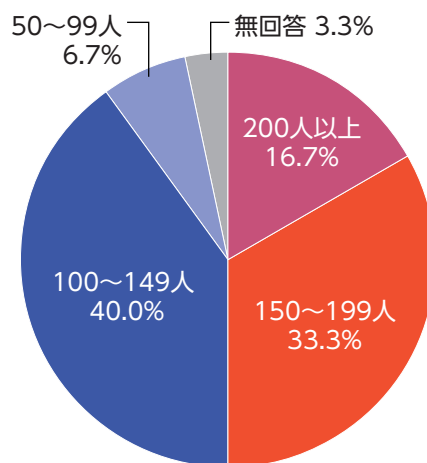

**Q6** ブースに多く訪れた業種※複数回答

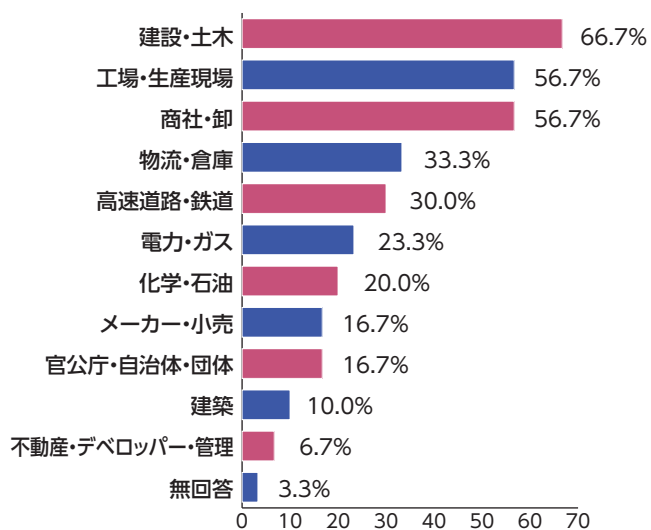

**Q7** ブースに多く訪れた職種※複数回答

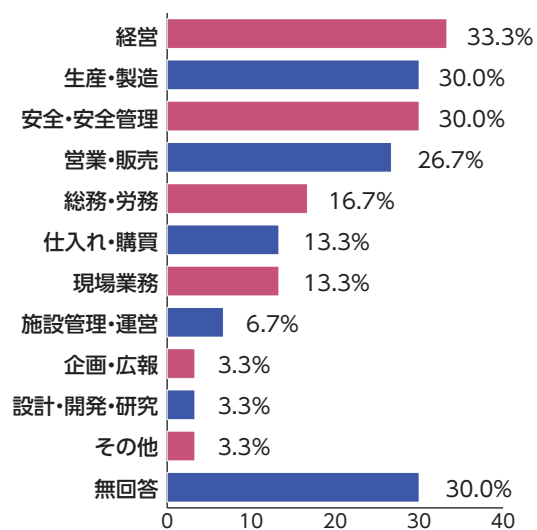

**Q8** 2025年度の貴社の出展のご意向についてお聞かせください。

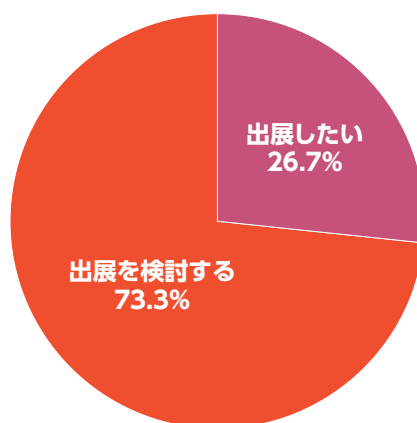

# 前回(2024)出展者アンケート集計結果

アンケート実施日:2024年6月19日(水)・20日(木)  
有効回答数:38件

※小数第2位を四捨五入しているため、合計が100%にならない場合があります。  
※複数回答形式の場合、回答比率の合計は通常100%を超えます。

## Q1 本展示会の満足度を教えてください。

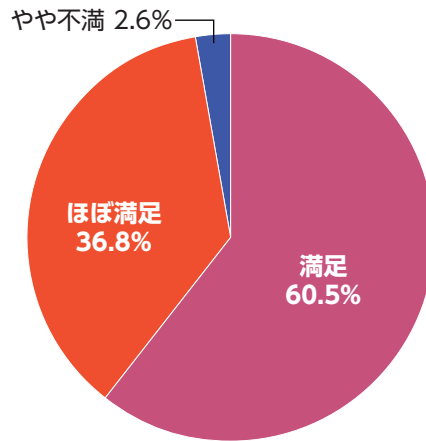

## Q2 事前にどのような来場動員活動をされましたか?※複数回答

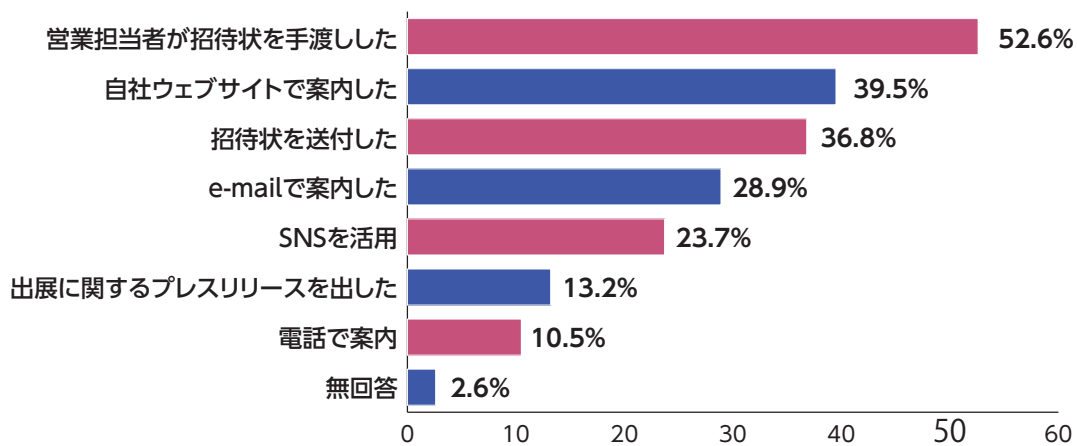

## Q3 出展目的とその評価をお聞かせください。※複数回答

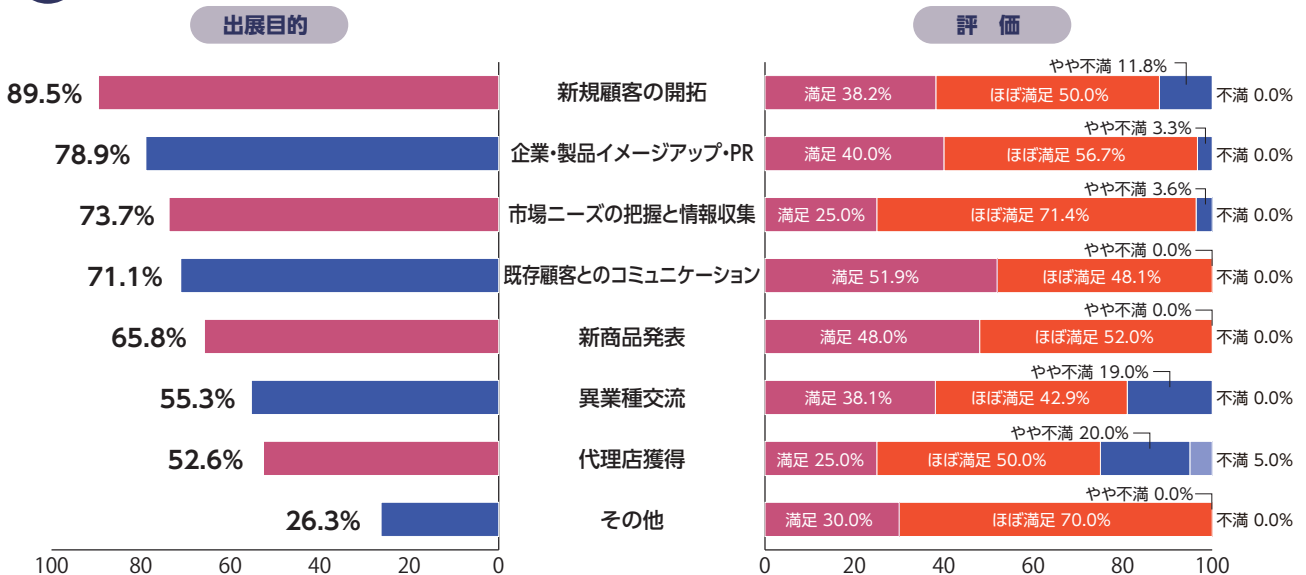



# 九州ホーム&ビルディングショー

**Q4** 来場者の質(業種・職種)に満足されましたか?

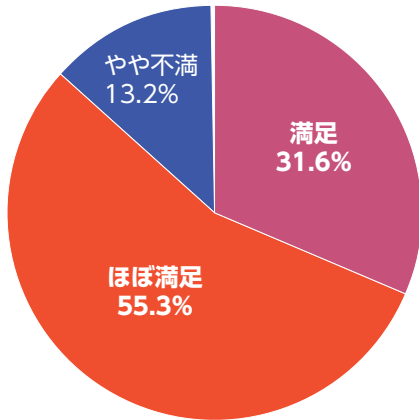

**Q5** 貴社ブースへの一日の訪問者数はどのくらいでしたか?

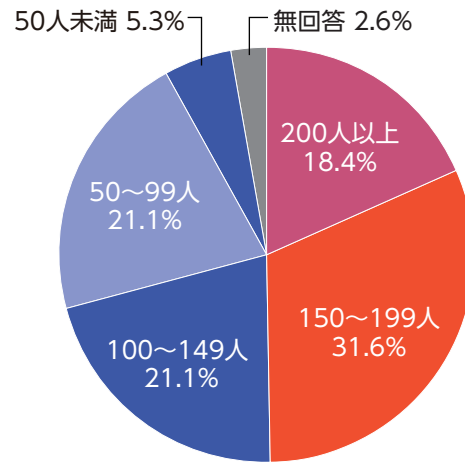

**Q6** 今回の来場者層についてお選びください。※複数回答

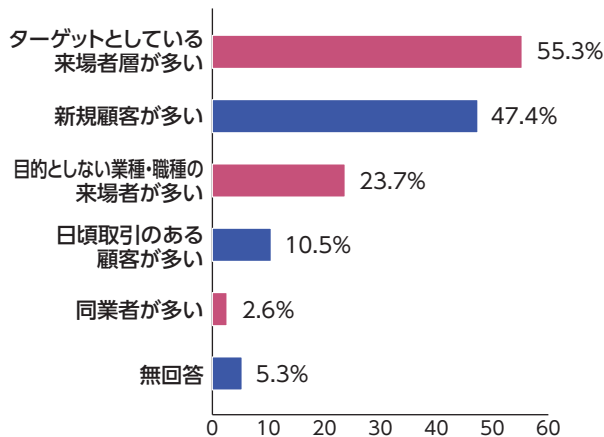

**Q7** 貴社がターゲットとしている来場者層についてお選びください。※複数回答

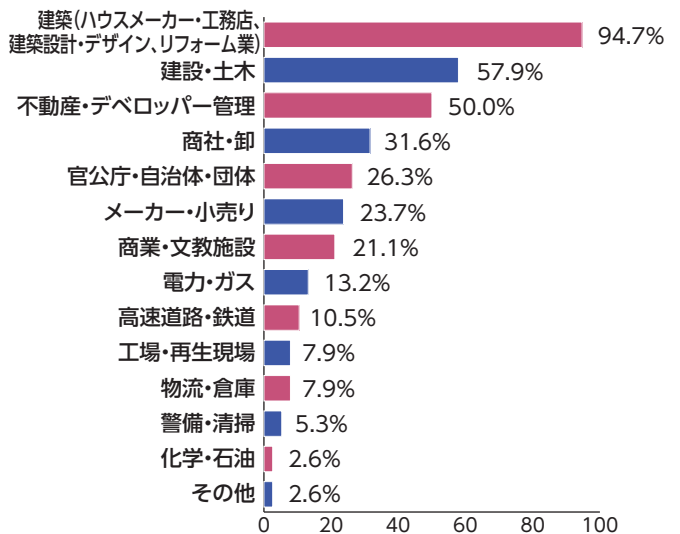

**Q8** 2025年度の貴社の出展のご意向についてお聞かせください。

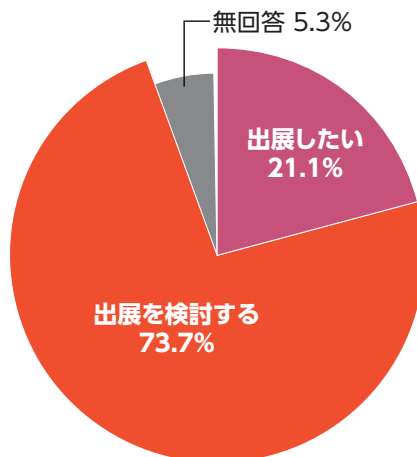

# 前回(2024)出展者アンケート集計結果 都市開発・建設総合展

アンケート実施日:2024年6月19日(水)・20日(木)  
有効回答数:47件

※小数第2位を四捨五入しているため、合計が100%にならない場合があります。  
※複数回答形式の場合、回答比率の合計は通常100%を超えます。

## Q1 本展示会の満足度を教えてください。

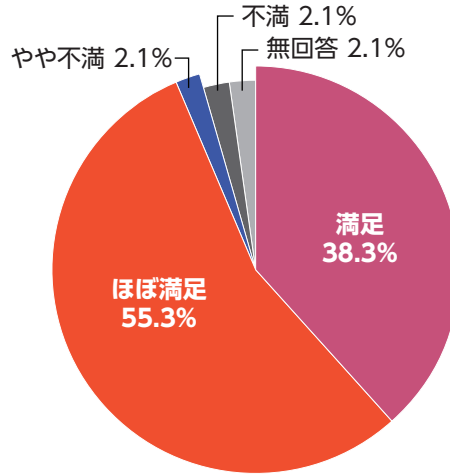

## Q2 事前にどのような来場動員活動をされましたか?※複数回答

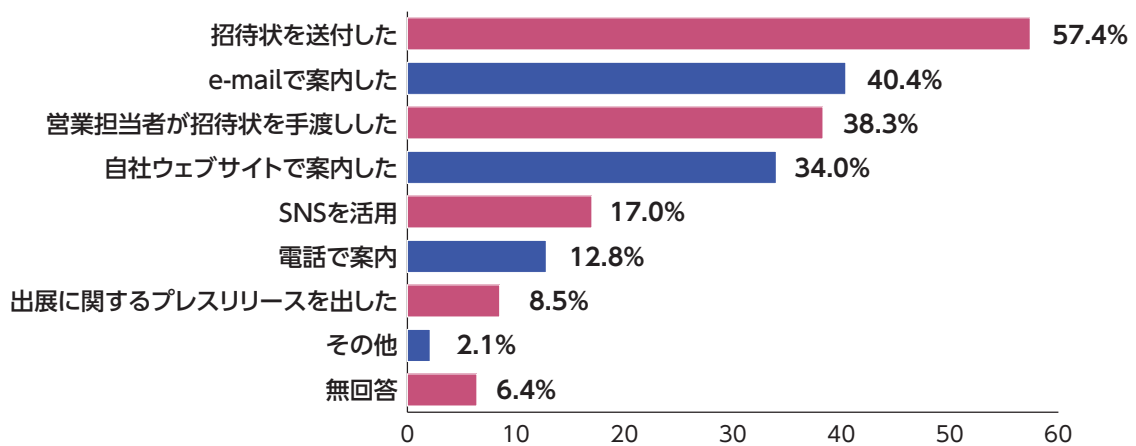

## Q3 出展目的とその評価をお聞かせください。※複数回答

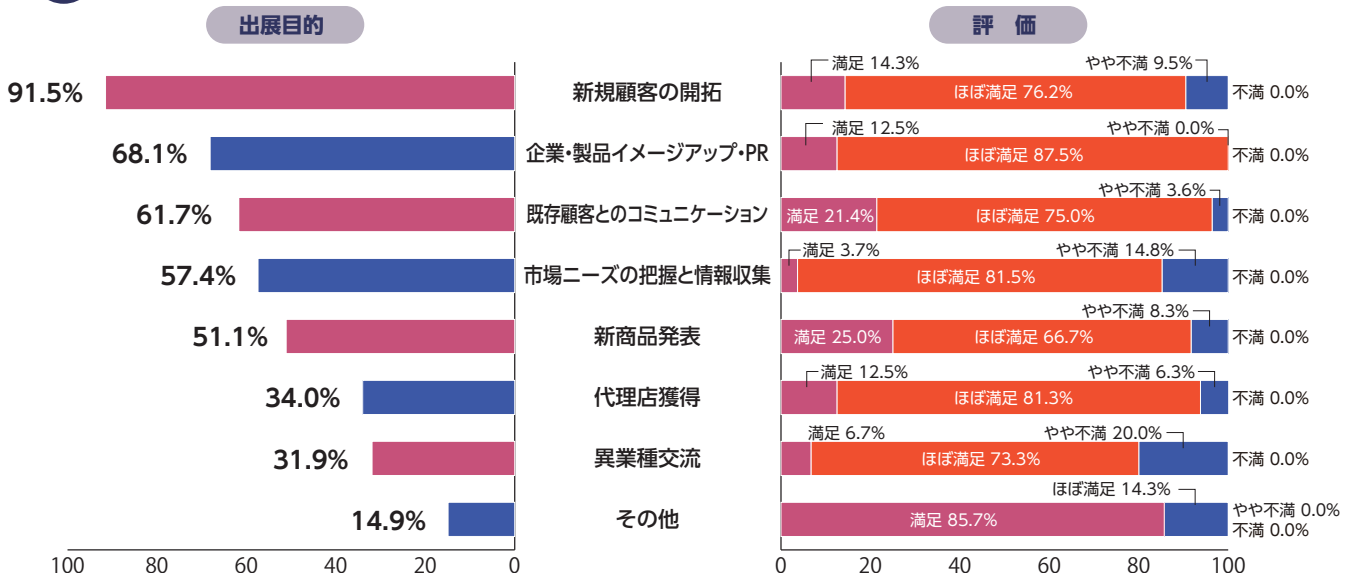

# 災害リスク対策推進展／インフラ技術産業EXPO

**Q4** 来場者の質(業種・職種)に満足されましたか?

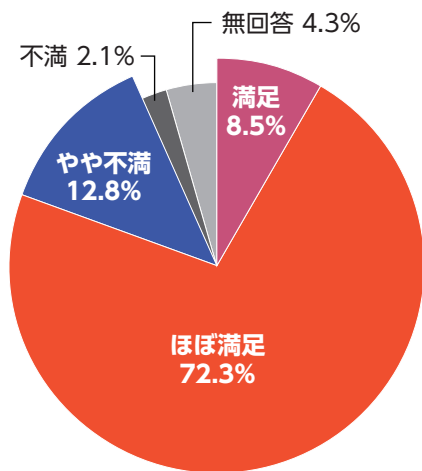

**Q5** 貴社ブースへの一日の訪問者数はどのくらいでしたか?

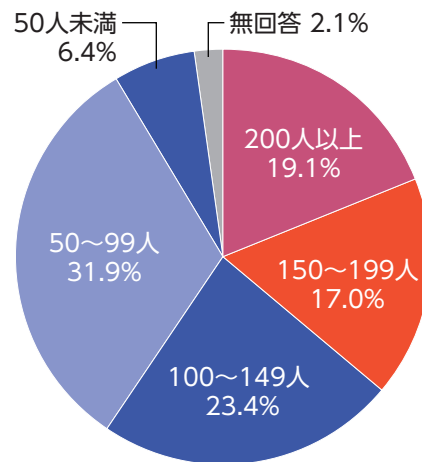

**Q6** 今回の来場者層についてお選びください。※複数回答

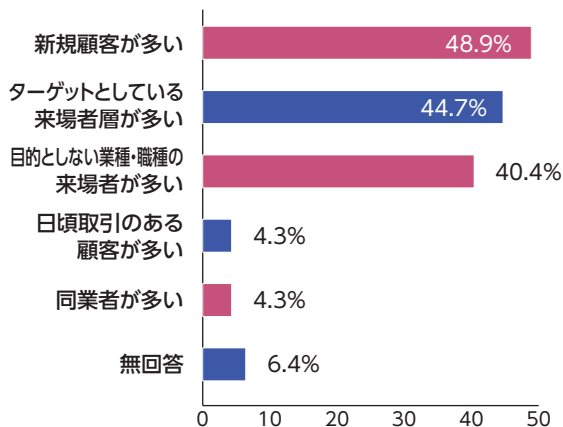

**Q7** 貴社がターゲットとしている来場者層についてお選びください。※複数回答

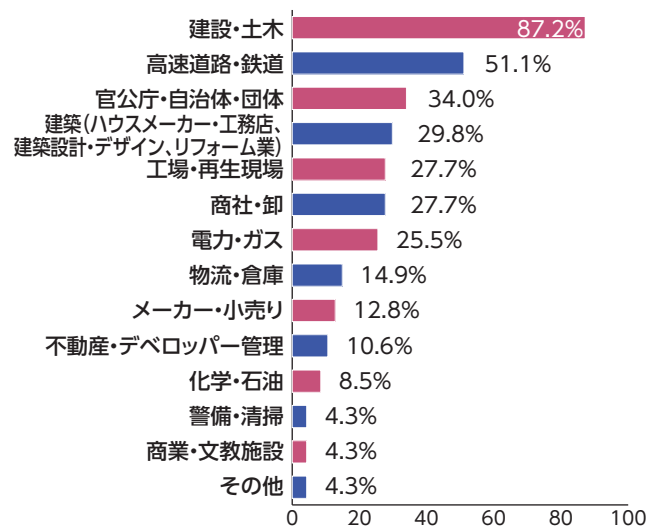

**Q8** 2025年度の貴社の出展のご意向についてお聞かせください。

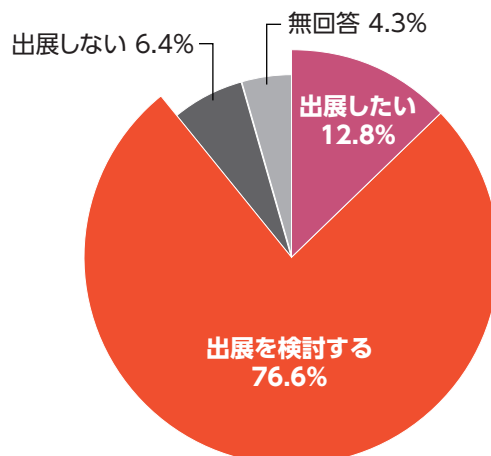

# スケジュール

## 開催までのスケジュール(予定)

2025年

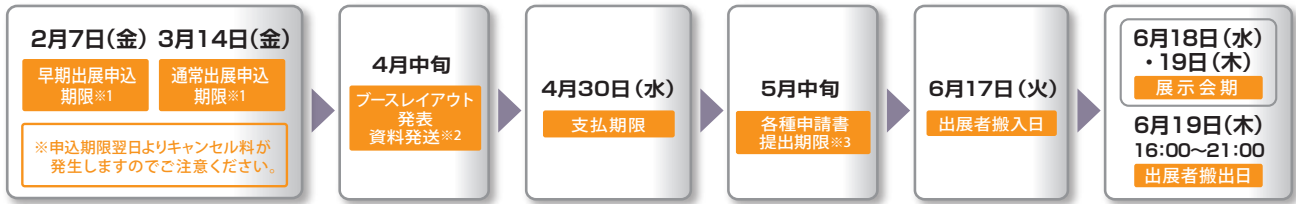

※1 締切前でも予定ブース数になり次第、締め切らせていただきます。 ※2 会場レイアウト(ブース位置)の発表と提出書類のご案内を行います。  
 ※3 ブース装飾や電気、水などの申請を行っていただけます。申請書類は、会場レイアウト発表時にご案内いたします。

### 出展申込手順



公式サイトにある  
出展申込フォームボタンを  
クリックください。

九州ホーム&ビルディングショー 検索

出展申込フォームに  
必要事項をご入力の上、  
お申込ください。

問い合わせ先 E-mail:khs@jma.or.jp



事務局にて確認後  
請求書を郵送します。  
出展契約が完了です。

※インターネットから入力できない場合は事務局にご連絡ください。 ※必ず出展規定をご確認ください。

## 関連展示会 出展者特典

早期リレー出展申込で“**8万円お得!**”のご案内

下記、関連展示会へ出展した企業・団体の皆様は、早期申込の場合、特別料金にてご案内いたします。

早期リレー出展申込期限 2025年2月7日(金)

詳細は事務局にお問い合わせください。

料金は裏面の  
「各種料金」を  
ご参照  
ください。



## 早期リレー出展対象展示会

会期/会場	展示会名
2024年	[工場・建設] メンテナンス・レジリエンス TOKYO 2024
7月24日(水)~26日(金) 東京ビッグサイト 東展示棟	第10回 猛暑対策展 [産業安全] 第11回 労働安全衛生展 第3回 騒音・振動対策展
10月9日(水)・10日(木) アクセスサッポロ	[建設・土木] 北海道 都市開発・建設総合展 2024 [防災・減災・インフラ] 北海道 災害リスク対策推進展 2024 [環境・資源] 北海道 エネルギー技術革新EXPO 2024
11月20日(水)~22日(金) 東京ビッグサイト	[建築・住宅・商業施設・オフィス] ジャパンホームショー & ビルディングショー 2024 [施設メンテナンス・清掃] ビルメンヒューマンフェア&クリーンEXPO 2024

# 前回(2024)プレス事前登録者・会場風景

※法人格略、順不同

## 前回(2024)プレス事前登録者一覧(同時開催展含む)

### TV・ラジオ

- ・福岡放送
- ・NHK 福岡
- ・毎日放送
- ・九州放送
- ・鹿児島放送
- ・九州朝日放送
- ・テレビ西日本
- ・日本放送協会

### 新聞・雑誌

- ・朝日新聞社
- ・油業報知新聞社
- ・機関紙ぜんせき
- ・九建日報社
- ・西日本新聞社
- ・読売新聞西部本社
- ・経済調査会
- ・電波新聞社
- ・日本経済新聞社
- ・日本農業新聞
- ・九州朝日放送

### WEB

- ・朝日新聞社
- ・SWIFE
- ・電波新聞社
- ・九州朝日放送

## 前回(2024)会場風景

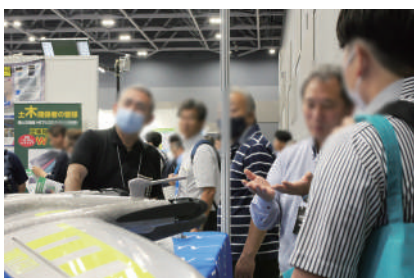
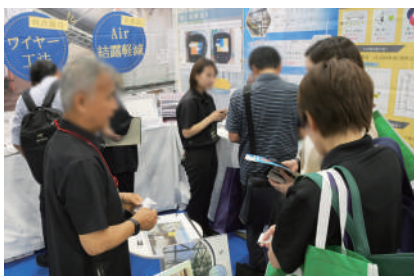
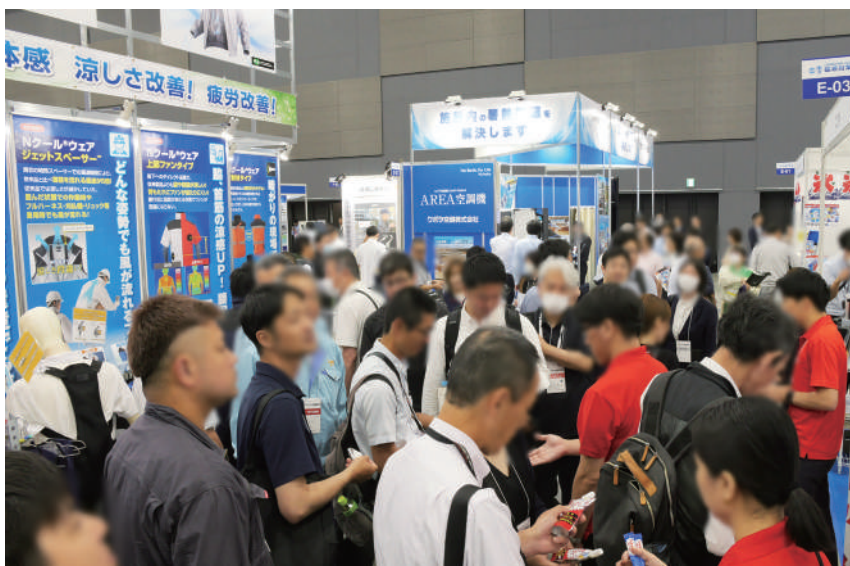

# 各種料金について

## ■出展・リレー出展ブース料(基礎ブース)

ブースサイズ: 間口2.97m×奥行2.97m×高さ2.7m

区分		単価(税抜)	消費税(10%)	単価(税込)	
早期 申込	リレー 出展	会員	¥260,000-	¥26,000-	¥286,000-
		会員外	¥300,000-	¥30,000-	¥330,000-
	出展	会員	¥300,000-	¥30,000-	¥330,000-
		会員外	¥340,000-	¥34,000-	¥374,000-
通常申込	会員	¥340,000-	¥34,000-	¥374,000-	
	会員外	¥380,000-	¥38,000-	¥418,000-	

※リレー出展とは、中面記載のいずれかの展示会へ出展した企業・団体が対象となります。  
 ※上記会員は一般社団法人日本能率協会の正会員をさします。  
 ※本事業開催最終日の消費税率を適用します。

## 基礎ブース

### 出展料金に含まれるもの

- 間口2970mm×奥行2970mm×高さ2700mmのスペース
- 電気工事 (1ブースにつき100V/300Wまでの一次幹線工事)
- システムパネル仕様のバックパネル・袖パネル
- ブース番号板
- 招待状・封筒セット
- 出展者専用ページおよびWEBガイド掲載

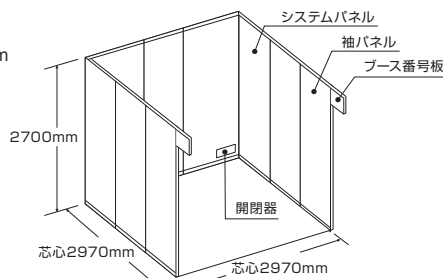

※2面開放ブースの場合は通路側の袖パネルは設置されません。

※上記出展ブース料には、展示ブース内の装飾(展示台、棚、会社名板、カーペット等)、電気・水道・ガス・インターネット配線の工事・使用料金は出展者のご負担となります。

※ブース位置・出展規模により、開閉器・ブース番号板の設置場所は変更させていただく場合がございます。

## ■ミニブースプラン ブースサイズ: 間口1.98m×奥行1.98m×高さ2.7m

同時開催展示会含め20社限定

新規出展者限定

ミニブース	単価(税抜)	消費税(10%)	単価(税込)
	¥200,000-	¥20,000-	¥220,000-

※本プランに会員料金、早期申込出展料金の設定はありません。  
 ※ミニブースは、20社(新規限定先着順)

### ブースレイアウトの決定

ブースレイアウトについては、出展展示会、ブース数、ブースタイプ指定権申込有無、お申込み順、出展製品などを勘案したうえ、事務局にて決定いたします。

## ■出展の取り消し

- (1)出展者からの出展申込みの全部または一部の取消・解約(申込みブース数の削減やオプションの取消・削減を含む。以下、本条において同じ)は、主催者においてこれを了承しない限り認めません。
- (2)前項につき、主催者が出展者からの出展申込みの全部または一部の取消・解約を了承する場合には、出展者は以下のとおりのキャンセル料を支払わなければなりません。

期 日	キャンセル料
各申込期限(早期、通常)の翌日から下記該当日前日	税抜出展料の50%
出展者説明会開催日または出展者説明会を実施しない展示会においては出展ブースレイアウト発表日以降	税抜出展料の100%

なお、上記表中の「期限」は出展者からの出展申込みの全部または一部の取消・解約の意思表示が、主催者に到達した時点をもって区別します。また、出展申込みの一部の取消・解約の場合のキャンセル料の「税抜出展料」とは、取消・解約される分に相当する税抜出展料の額とします。

## ミニブース

### 出展料金に含まれるもの

- 間口1980mm×奥行1980mm×高さ2700mmのスペース
- 会議テーブル(W1200×D600×H730)
- パイプ椅子
- 社名板  
※ロゴ使用の場合は別途費用がかかります。
- 電気工事 (100V/300Wまでの一次幹線工事)  
※電気使用の際は、別途コンセントレンタル費・電気使用料がかかります。
- 招待状・封筒セット
- ポスター
- 公式ホームページへの出展者情報掲載

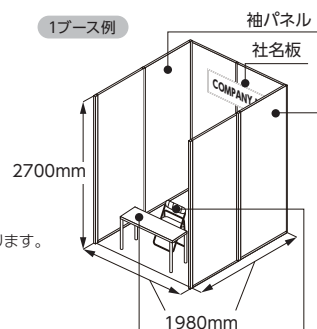

※隣接ブースがない場合は、側面の壁(パネル)はつきません。

※床面はコンクリートとなります。

## 有料オプションのご案内

数量限定

### コーナー(2面開放)指定権

本指定権をお申込みいただけますと、コーナー(2面開放)ブースをご用意いたします。

なお、数に限りがありますので受付ができない場合もございます。

※2面開放をご指定される場合は申込が必要です。  
 ※1~2ブースでのお申込が対象です。

利用料金(税込)	¥88,000
----------	---------

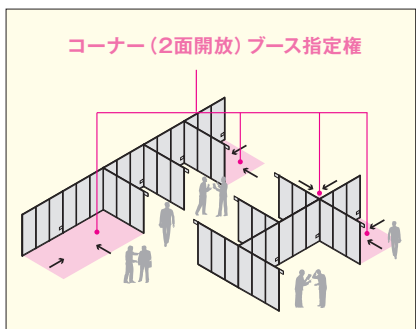

### 会場内ストックルームの貸出し

会期中、会場内に展示物の梱包材、製品パンフレット等を仮置きできるスペースとして、下記の通りストックルームを設置します。

利用料金(税込)	¥55,000/1ユニット
----------	---------------

- 1ルームのスペース 2m<sup>2</sup>(間口990mm 奥行1.980mm) ドア・鍵付き
- 利用期間 2025年6月17日(火)9:00~19日(木)17:00予定
- 利用規定

- ストックルームは出展者の責任において管理してください。
- 盗難事故について、事務局は一切の責任を負いません。
- 休憩所、喫煙所、展示スペース等としての利用はできません。
- ストックルームの設置場所は事務局が決定します。
- 2ユニット以上お申込みの場合もドアは1箇所になります。

(イメージ図)



### 出展者セミナー

本展示会場内にセミナー会場を設置いたします。ブース展示に加え、新製品・サービス等の情報をより明確に発表・訴求いただけます。

利用料金(税込)	¥55,000/1枠
----------	------------

- 1 枠 30分
- 付帯備品
  - プロジェクター
  - 演題
  - マイク
  - スクリーン
  - イス(70席予定)
  - スピーカー

※その他の備品が必要な場合は出展者負担となります。司会なども、ご手配ください。  
 ※本セミナーお申込み後のキャンセルについては、申込書裏面の出展規定第11条に準じます。

### 発表スケジュール

	6月18日(水)	6月19日(木)
10:30~11:00	A1	B1
11:30~12:00	A2	B2
12:30~13:00	A3	B3
13:30~14:00	A4	B4
14:30~15:00	A5	B5
15:30~16:00	A6	