

## 各種料金について

**早期申込期限 2026年10月16日(金)**

**通常申込期限 2027年1月8日(金)**

■出展ブース料(基礎ブース) ブースサイズ:間口2.97m×奥行2.97m×高さ2.7m

※1 詳細は右ページをご確認ください。

区分	単価(税抜)	消費税(10%)	単価(税込)	
早期申込	リレー出展 ※1	会員 ¥260,000-	¥26,000-	¥286,000-
		会員外 ¥300,000-	¥30,000-	¥330,000-
通常申込	出展	会員 ¥320,000-	¥32,000-	¥352,000-
		会員外 ¥360,000-	¥36,000-	¥396,000-

※リレー出展とは、中面記載の関連展示会いずれかの展示会へ出展した企業・団体が対象となります。  
 ※上記会員は一般社団法人日本能率協会の正会員をさします。  
 ※本事業開催最終日の消費税率を適用します。

■ミニブースプラン ブースサイズ:間口1.98m×奥行1.98m×高さ2.7m

10社限定 新規出展者限定

単価(税抜)	消費税(10%)	単価(税込)
ミニブース ¥200,000-	¥20,000-	¥220,000-

※本プランに会員料金、早期申込出展料金は設定はありません。

※本プランの申込みは先着順です。

■ブースレイアウトの決定

ブースレイアウトについては、出展展示会、ブース数、ブースタイプ指定権申込有無、お申込み順、出展製品などを勘案したうえ、事務局にて決定いたします。

■出展の取り直し

(1)出展者からの出展申込みの全部または一部の取消・解約(申込みブース数の削減やオプションの取消・削減を含む。以下、本条において同じ)は、主催者においてこれを了承しない限り認めません。  
 (2)前項につき、主催者が出展者からの出展申込みの全部または一部の取消・解約を了承する場合には、出展者は以下のとおりのキャンセル料を支払わなければなりません。

期 日	キャンセル料
各申込期限(早期、通常)の翌日から下記該当日前日	税抜出展料の50%
出展者説明会開催日または出展者説明会を実施しない展示会においては出展ブースレイアウト発表日以降	税抜出展料の100%

なお、上記表中の「期限」は出展者からの出展申込みの全部または一部の取消・解約の意思表示が、主催者に到達した時点をもって区別します。また、出展申込みの一部の取消・解約の場合のキャンセル料の「税抜出展料」とは、取消・解約される分に相当する税抜出展料の額とします。

基礎ブース

出展料金に含まれるもの

- 間口2970mm×奥行2970mm×高さ2700mmのスペース
- 電気工事(1ブースにつき100V/300Wまでの一次幹線工事)
- システムパネル仕様のバックパネル・袖パネル
- ブース番号板
- 招待状・封筒セット
- 出展者専用ページおよびWEBガイド掲載

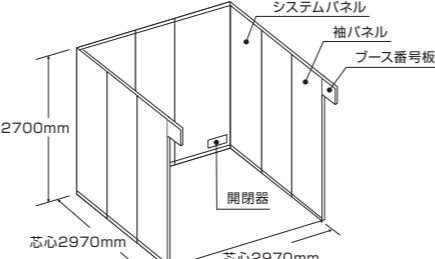

※2面開放ブースの場合は、通路側の袖パネルは設置されません。  
 ※上記出展ブース料には、展示ブース内の装飾(展示台、棚、会社名板、カーペット等)、電気・水道・ガス・インターネット配線の工事・使用料金は出展者のご負担となります。  
 ※ブース位置・出展規模により、開閉器・ブース番号板の設置場所は変更させていただく場合がございます。

ミニブース

出展料金に含まれるもの

- 間口1980mm×奥行1980mm×高さ2700mmのスペース
- 会議テーブル(W1200×D600×H730)
- パイプ椅子
- 社名板 ※ロゴ使用の場合は別途費用がかかります。
- 電気工事(100V/300Wまでの一次幹線工事) ※電気使用の際は、別途コンセントレンタル費・電気使用料がかかります。
- 招待状・封筒セット
- ポスター
- 公式ホームページへの出展者情報掲載

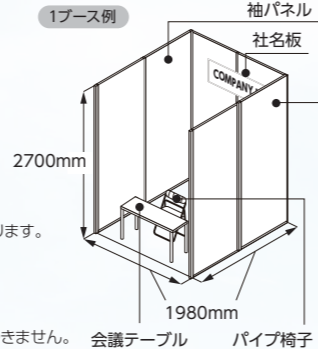

※隣接ブースがない場合は、側面の壁(パネル)はつきません。会議テーブルパイプ椅子 ※床面はコンクリートとなります。

## 開催までのスケジュール(予定)



※申込期限翌日よりキャンセル料が発生しますのでご注意ください。 ※1 締切前でも予定ブース数になり次第、締め切らせていただきます。 ※2 会場レイアウト(ブース位置)の発表と提出書類のご案内を行います。 ※3 ブース装飾や電気、水などの申請を行っていただけます。申請書類は、会場レイアウト発表時にご案内いたします。

**出展申込手順**

WEB ホームページ上で申込内容を入力してください。 → 出展申込フォームより、お申込下さい。 → 問い合わせ先 E-mail:hs-osh@jma.or.jp → 請求書 事務局にて確認後請求書を郵送します。出展契約が完了です。

猛暑対策展 検索 労働安全衛生展 検索

# リアルだからこそその五感に訴える「体感型展示会」に参加しませんか?



見て  
触れて  
聴いて  
飲んで  
感じる

~働く“ヒト”に焦点を当てた唯一の展示会~

暑さをひんやりクールダウン!

## 第1回 中部 猛暑対策展

~働く人が安全・健康・快適であるために~

## 第1回 中部 労働安全衛生展

## 出展のご案内

会期 **2027年4月22日(木)・23日(金)**  
10:00~17:00

会場 **ポートメッセなごや 第1展示館**

主催 **JMA** 一般社団法人日本能率協会

# 名古屋で初開催

出展のお申込お問い合わせ先 猛暑対策展/労働安全衛生展 事務局  
 一般社団法人日本能率協会 産業振興センター内 〒105-8522 東京都港区芝公園3-1-22  
 TEL: 03-3434-1988 FAX: 03-3434-8076 E-mail:hs-osh@jma.or.jp

猛暑対策展 検索  
 労働安全衛生展 検索

# 出展のメリット

出展企業にとっての主なメリットは、次の3点です。

- 1 導入意欲の高い来場者と出会える**  
 本展は猛暑対策・労働安全衛生に特化した専門展示会のため、来場者の多くが総務・人事・安全衛生・施設管理・工場管理などの実務担当者です。課題が明確な来場者が多く、具体的な相談や見積依頼につながりやすい点が大きな魅力です。
- 2 東海エリアの有力市場へ効率的にアプローチできる**  
 名古屋圏（愛知・岐阜・三重・静岡）は、製造業の集積地であり、医療・福祉・教育・商業施設も多いエリアです。個別訪問では時間のかかる広域市場に対し、短期間で集中的に営業活動が行えます。新規販路開拓や代理店開拓の機会にもつながります。
- 3 製品・サービスを“体感”で訴求できる**  
 暑さ対策製品や安全衛生商材は、実演・体験による訴求力が高い分野です。展示会ならではのデモや比較提案を通じて、自社の強みを直感的に伝えることができ、競合との差別化やブランド認知向上にも寄与します。

# リアルの展示会の良さ

見て、触れて、感じて、良さを知っていただける!!

<p><b>ダイレクトに訴求</b></p> <p>リアルの展示会では製品を会場で見ただけです!  <b>カタログスベックだけでなく“生”で“見て”“触れて”“感じて”</b>いただくことで、正確に製品の“良さ”をアピール可能です!</p> 	<p><b>予想外の出会い</b></p> <p>展示会開催時には、同時開催で様々な来場者を対象とした展示会を開催いたします。  <b>予想外の来場者との接点</b>が生まれ、ビジネスチャンスが広がります!</p> 	<p><b>来場者の課題が聞ける</b></p> <p>ブースを訪れる来場者は、<b>展示製品に興味を持っています。</b>何故興味を持たれているのか、どのような課題をお持ちなのか、<b>来場者のニーズを開けるのがリアルの醍醐味です!</b></p> 
--	---	--

## リレー出展詳細

早期リレー出展申込で **“10万円お得!”**※

過去に東京、九州、大阪で開催した **猛暑対策展 / 労働安全衛生展 / 騒音・振動対策展** に出展したことがある企業様が対象となります。

※通常出展料との差額(税抜)

早期リレー出展申込期限  
2026年10月16日(金)

通常申込の場合は  
リレー出展はございません。

詳細は事務局にお問い合わせください。



# 暑さをひんやりクールダウン! 第1回 中部 猛暑対策展

“猛暑対策”にフォーカスした展示会!

企業に対して熱中症対策の強化を求める労働安全衛生規則の省令改正を受け、暑さ対策への関心はこれまで以上に高まっています。

例年、多くのメディアが取材に訪れることから、BtoBだけでなくBtoC製品も増えております。

## 出展対象製品

- 空調
- 除湿
- 工場扇
- 散水システム
- 安全・保安用品
- 熱中症対策食品
- 作業服・環境計測
- 冷却・保冷材
- ミスト
- 汗・ニオイ対策
- 紫外線対策
- 遮熱関連
- 断熱・遮熱材
- 遮熱塗料
- アプリ・ソフト・サービス
- 気象予測アプリ
- コンサルティングサービス
- AI/IoT など



※上記以外にも猛暑対策製品全てが対象となります。

～働く人が安全・健康・快適であるために～

# 第1回 中部 労働安全衛生展

働く“環境”をより安全・健康・快適にするためのソリューションを展示!  
 実際に来場者に製品を体感・説明しポイントをPRいただけます!

## 出展対象製品

- 防護ゴーグル
- 防護・防塵マスク
- 安全靴・防護靴
- 作業補助具
- 安全標識
- 安全案内
- 防護服
- 高所作業用器具
- 養生テープ
- 危険・災害体験装置
- 感染症対策用品
- VR
- 安全教育システム
- ユニフォーム
- ヘルメット
- 仮設トイレ
- 仮設シャワー
- 警報機
- ガス検知器
- 放射線測定器
- 疲労軽減グッズ
- 台車
- アシストスーツ
- 足場
- ストレスチェックシステム
- 勤怠管理システム
- アルコールチェッカー
- 安全衛生コンサルティング



上記以外にも働く人が安全・健康・快適であるための製品全てが対象となります!